



NOVINKY 2008

Nabídka novinek je platná od 1. června 2008
Uvedené ceny jsou bez DPH

FRÉZA NA VÝROBU DVEŘÍ

NOVÉ

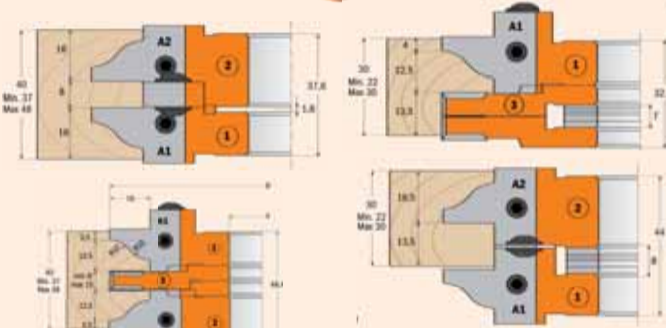

TECHNICKÉ PARAMETRY
max Ø 132 mm
upinací Ø 30 mm
úprava hran R4 - 45°
otáčky 5 700 - 9 500 ot./min.

Cena: 10 974,- Kč | 13 937,- Sk Objednací kód: C694.015.30

VÝPLŇOVÁ FRÉZA

NOVÉ

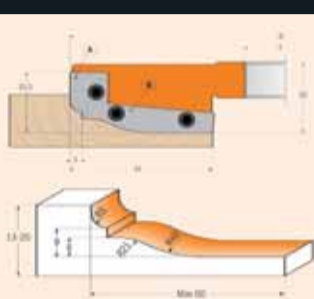

TECHNICKÉ PARAMETRY
max Ø 183 mm
upinací Ø 30 mm
počet zubů 2 + 2
otáčky 4 100 - 7 000 ot./min.

Cena: 4.143,- Kč | 5.261,- Sk Objednací kód: C694.013.30

FRÉZA NA RÁMY VÝPLNÍ

NOVÉ

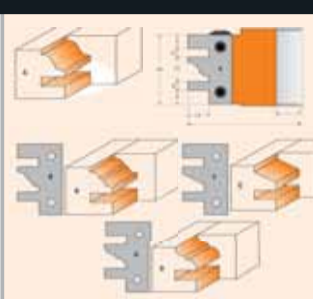

TECHNICKÉ PARAMETRY
max Ø 120 mm
upinací Ø 30 mm
počet zubů 2
otáčky 7 300 - 10 000 ot./min.

Cena: 3 812,- Kč | 4 841,- Sk Objednací kód: C694.014.30

ZAOBLOVACÍ FRÉZA

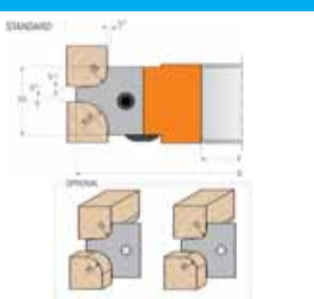

TECHNICKÉ PARAMETRY
max Ø 113 mm
upinací Ø 30 mm
rádius R15, R20
počet zubů 2
otáčky 6 700 - 11 000 ot./min.

Cena: 3 876,- Kč | 4 923,- Sk Objednací kód: C694.003.30

ZAOBLOVACÍ FRÉZA

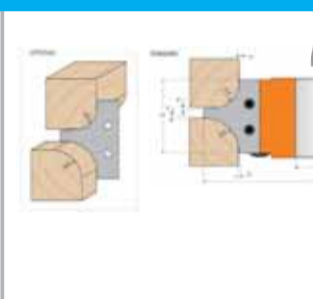

TECHNICKÉ PARAMETRY
max Ø 132 mm
upinací Ø 30 mm
rádius R15, R20
počet zubů 2
otáčky 5 700 - 9 500 ot./min.

Cena: 4 675,- Kč | 5 937,- Sk Objednací kód: C694.004.30

ZAROVNÁVACÍ STAVITELNÁ FRÉZA

NOVÉ



ŽILETKY NA PŘÁNÍ:
C695.005.A2 zakončovací žiletka R2 + 45°
C695.005.A3 zakončovací žiletka R3 + 45°
C695.005.A4 zakončovací žiletka R4 + 45°
C695.005.A5 zakončovací žiletka R5 + 45°
C695.005.A6 zakončovací žiletka R6 + 45°

TECHNICKÉ PARAMETRY
max Ø 139 mm
upinací Ø 30 mm
počet zubů 2 + 2
počet hlav 3 ks
otáčky 5 500 - 9 400 ot./min.

Cena: 8 739,- Kč | 11 098,- Sk Objednací kód: C694.005.30

ÚHLOVÁ FRÉZA

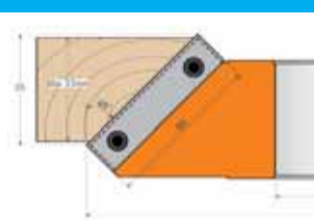

TECHNICKÉ PARAMETRY
max Ø 150 mm
upinací Ø 30 mm
úhel 45°
počet zubů 2
otáčky 5 100 - 8 800 ot./min.

Cena: 3 772,- Kč | 4 727,- Sk Objednací kód: C694.002.30

FRÉZOVACÍ HLAVA KONVEX-KONKÁV



TECHNICKÉ PARAMETRY
max Ø 120 mm
upinací Ø 30 mm
rádius R10
počet zubů 2
otáčky 6 400 - 10 500 ot./min.

Cena: 4 423,- Kč | 5 617,- Sk Objednací kód: C694.007.30

FRÉZA NA ÚHLOVÝ SPOJ

NOVÉ



TECHNICKÉ PARAMETRY
max Ø 140 mm
upinací Ø 30 mm
počet zubů 2
otáčky 5 500 - 9 500 ot./min.

Cena: 4 455,- Kč | 5 658,- Sk Objednací kód: C694.011.30

FRÉZA NA SPOJE

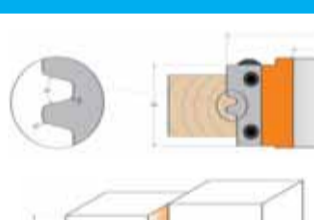

TECHNICKÉ PARAMETRY
max Ø 100 mm
upinací Ø 30 mm
počet zubů 2
otáčky 7 500 - 12 000 ot./min.

Cena: 3 722,- Kč | 4 727,- Sk Objednací kód: C694.009.30

FRÉZA NA SPOJE DŘEVA

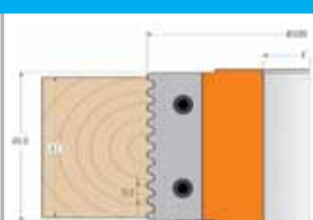

TECHNICKÉ PARAMETRY
max Ø 105 mm
upinací Ø 30 mm
počet zubů 2
otáčky 7 300 - 11 500 ot./min.

Cena: 3 722,- Kč | 4 727,- Sk Objednací kód: C694.008.30

VRTACÍ HLAVA NA OKENNÍ KLIKY

AKCE

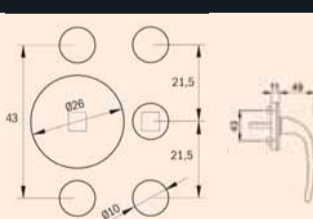

OBSAH BALENÍ:
Stojan se základnou
Převotová hlava
Upinací vřetena



Cena: 4 600,- Kč | 5 700,- Sk Objednací kód: FMB300_set

DLABACÍ FRÉZA NA DVEŘE

NOVÉ

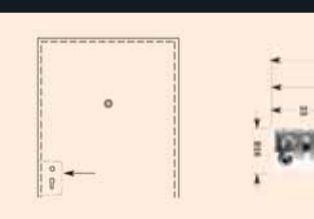

TECHNICKÉ PARAMETRY
Rezný průměr 16mm
Rezná hloubka 23mm
Pracovní hloubka 95mm
Délka nástroje 150mm
Žiletka 2ks

Cena: 11 616,- Kč | 14 752,- Sk Objednací kód: C662.160.11

SPIRÁLOVÉ FRÉZY

NOVÉ

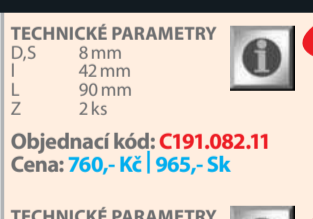

TECHNICKÉ PARAMETRY
D,S 8mm
l 42mm
L 90mm
Z 2ks

Objednací kód: C191.082.11
Cena: 760,- Kč | 965,- Sk

TECHNICKÉ PARAMETRY
D,S 12mm
l 52mm
L 100mm
Z 2ks

Objednací kód: F191-12221
Cena: 1 592,- Kč | 2 022,- Sk



PILOVÉ KOTOUČE PRO POKOSOVÉ PILY Makita

TECHNICKÉ PARAMETRY
D 260mm
F 30mm
Z 48 zubů
Objednací kód: C285.048.11M
Cena: 1 297,- Kč | 1 440,- Sk

TECHNICKÉ PARAMETRY
D 260mm
F 30mm
Z 60 zubů
Objednací kód: C285.060.11M
Cena: 1 384,- Kč | 1 758,- S

TECHNICKÉ PARAMETRY
D 260mm
F 30mm
Z 80 zubů
Objednací kód: C297.080.11M
Cena: 2 018,- Kč | 2 563,- Sk

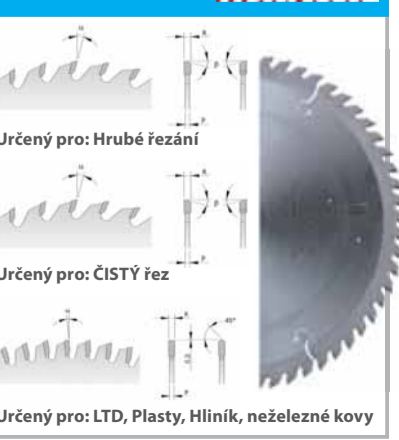

Určený pro: Hrubé řezání

Určený pro: ČISTÝ řez

Určený pro: LTD, Plasty, Hliník, neželezné kovy

STOPKOVÁ FRÉZA NA PLOCHY

NOVÉ

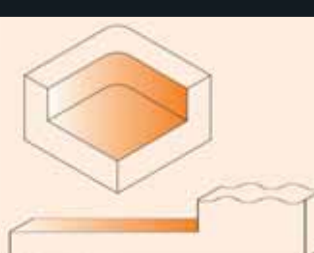

TECHNICKÉ PARAMETRY
D 80 mm
S 20 mm
l 12 mm
L 90 mm
Z 2+2

Cena: 4 206,- Kč | 5 342,- Sk Objednací kód: C663.001.11

SPIRÁLOVÉ HRUBOVACÍ FRÉZY

EXTRA PRODLOUŽENÉ

TECHNICKÉ PARAMETRY
D,S 8mm
l 42mm
L 90mm
Z 3ks

Objednací kód: C195.082.11
Cena: 1 048,- Kč | 1 332,- Sk

TECHNICKÉ PARAMETRY
D,S 12mm
l 52mm
L 100mm
Z 3ks

Objednací kód: F195-12221
Cena: 2 129,- Kč | 2 704,- Sk

